



**POLITECNICO INDUSTRIAL
NUEVA COLOMBIA**

[TÉCNICO EN MANTENIMIENTO Y REPARACIÓN DE CELULARES G.S.M.]

FORMAMOS LOS TÉCNICOS DEL NUEVO MILENIO

CARRERA 28 N° 8-94 PISO 4 RICAURTE

PBX: 5611735 / móvil: 312 585 9296 - 300 564 3437

www.nuevacolombia.edu.co / admisiones@nuevacolombia.edu.co



POLITECNICO INDUSTRIAL NUEVA COLOMBIA

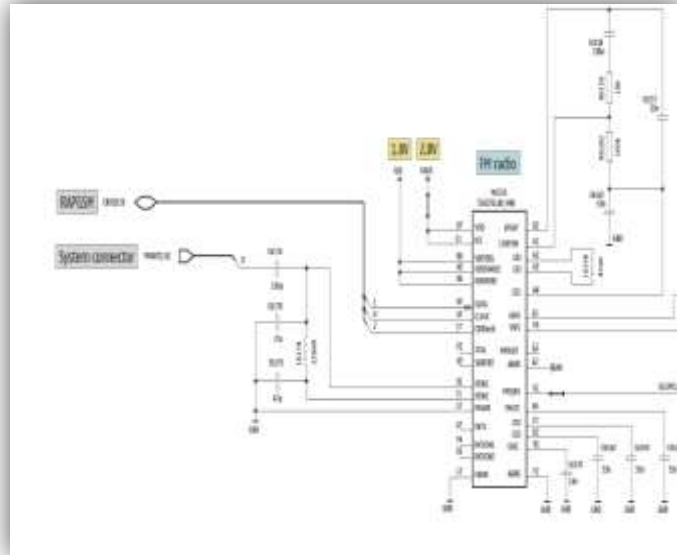
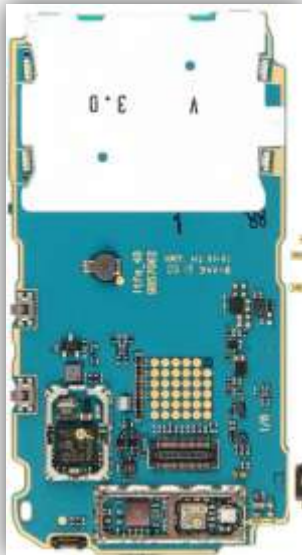

Programa: Técnico Laboral

Duración:

Modalidad I: 3 niveles (4 meses)

nivel 1 (2 meses), nivel 2 (1 mes), nivel 3 (1 mes)

Modalidad II: 3 niveles (1 mes)

nivel 1 (2 semanas) , nivel 2 (1 semana), nivel 3 (1 semana)

Costo: **Total \$ 830.000**

nivel 1: \$ 415.000

nivel 2: \$ 208.000

nivel 2: \$ 208.000

DESCUENTO DEL 30%:

Total \$ 580.000

nivel 1: \$ 290.000

nivel 2: \$ 145.000

nivel 2: \$ 145.000

Método: Presencial

Lugar: (Bogotá), a Distancia (Territorio nacional e internacional)

FORMAMOS LOS TÉCNICOS DEL NUEVO MILENIO

CARRERA 28 Nº 8-94 PISO 4 RICAURTE

PBX: 5611735 / móvil: 312 585 9296 - 300 564 3437

www.nuevacolombia.edu.co / admisiones@nuevacolombia.edu.co



POLITECNICO INDUSTRIAL NUEVA COLOMBIA

Para qué te prepara: Para prestar servicio técnico a celulares de última tecnología, así como para solucionar fallas ocasionadas por sobrecargas eléctricas y degradación de piezas electrónicas.

Horarios: Dos Jornadas

Mañana: 7:30 am - 10:00 am

Noche: 6:30 pm - 9:00pm

Cursos en Bogotá y el resto del territorio Colombiano

Estamos ubicados en Bogotá pero prestamos servicio de enseñanza en toda Colombia. Trasladamos nuestro equipo de profesores expertos, banco de prueba y herramientas técnicas a cualquier lugar del país. [Consúltenos](#) con seguridad uno de nuestros profesionales le contactará y asesora de acuerdo a su necesidad específica.

Certificado / Título: Técnico en Mantenimiento y Reparación de Celulares G.S.M. Se otorga la tarjeta Registrada con resolución Secretaría de Educación otorgando la *APTITUD OCUPACIONAL* correspondiente

Alumnos por clase: 20

Alumnos presentados: 907 en el último año

Convalidaciones: Si eres técnico sin título, te hacemos examen para obtener la tarjeta de Aptitud ocupacional en Mantenimiento y Reparación de celulares G.S.M

Prácticas: El Programa Incluye Kit de herramientas básicas, para desarrollar la técnica correspondiente a la reparación de un móvil G.S.M. La institución cuenta con los más sofisticados Bancos de prueba en las diferentes marcas NOKIA, MOTOROLA, SONY ERICSSON.

Material Didáctico: También te entregamos los CD correspondiente a cada nivel sin costo adicional, donde encontraras todos los programas

FORMAMOS LOS TÉCNICOS DEL NUEVO MILENIO

CARRERA 28 Nº 8-94 PISO 4 RICAURTE

PBX: 5611735 / móvil: 312 585 9296 - 300 564 3437

www.nuevacolombia.edu.co / admisiones@nuevacolombia.edu.co



para la liberación de Bandas, Flasheo, Codigos, de las diferentes marcas Nokia, Sony Ericsson, Motorota. Una caja mini-box la cual armaras tu mismo para aprovechar en su totalidad los programas entregados con los CD. Nuestro detallado tutorial escrito te permitirá paso a paso realizar las prácticas correspondientes en cada Marca de teléfono celular.



PROGRAMA DETALLADO

NIVEL I

CONCEPTOS BASICOS Y CELULARES GAMA BAJA - MEDIA

I. REPARACIÓN DE TARJETAS ELECTRÓNICAS

ARQUITECTURA, DIAGRAMAS, USO ADECUADO DE LOS MANUALES DE SERVICIO, KIT DE 500 FALLAS ELECTRÓNICAS TÍPICAS (SIEMENS – NOKIA – MOTOROLA – SAMSUNG – SONY ERICSSON) , VERIFICACIÓN Y MEDIDAS CON PRACTICAS REALES, PROCESO DE CAMBIO E IDENTIFICACIÓN DE COMPONENTES SMS E INTEGRADOS PDIP – PLCC – QFP Y BGA

II. CÓDIGOS DE DESBLOQUEO, RESETEO, RESTAURACIÓN, MODOS DE PRUEBA MÓVILES GSM

CONFIGURACIÓN DE SERVICIOS DE RED SIN LLAMAR AL OPERADOR (NETWORK SERVICODES GSM), VERIFICACIÓN DE TODAS LAS FUNCIONES DEL CELULAR SIN DESARMARLO (MODO TEST), 1200 TRUCOS Y CODIGOS DE DESBLOQUEO, REINICIACIÓN DEL MOVILES (RESET)

III. CONSTRUCCIÓN Y ADAPTACIÓN DE CABLES – REALIZACION DE LA CAJA DE LIBERACION MINI-BOX.

FORMAMOS LOS TÉCNICOS DEL NUEVO MILENIO

CARRERA 28 Nº 8-94 PISO 4 RICAURTE

PBX: 5611735 / móvil: 312 585 9296 - 300 564 3437

www.nuevacolombia.edu.co / admisiones@nuevacolombia.edu.co



CONSTRUCCIÓN Y REALIZACION DE CABLES SERIALES PARA NOKIA, SIEMENS, MOTOROLA, SAMSUNG, SONY ERICSSON; ADAPTACIÓN DE CABLES, COMPATIBILIDAD DE LA CAJA MINI-BOX CON LA JAF O N-BOX.

IV. LIBERACIÓN Y FALLAS TÍPICAS DE MOVILES GSM

NOKIA: USOS CORRECTOS SIN SECRETOS DE LAS CALCULADORAS DE LIBERACIÓN (SMARTCALL V2.26, CRUZ UNLOCKER CALCULATOR V2.3, FURIOUSCRACKEADA, CODE CALCULATOR V3.5); UNIVERSAL BOX Y SUS ATRIBUTOS, ACTUALIZACIÓN EN INTERNET. Fallas típicas (sistema de carga, sistema de control, sistema de comunicación): 1100b, 1108b, 1112b, 1600b, 3220b, 6101b

SIEMENS: LIBERACIÓN POR CABLE SERIAL DE DATOS DB-9 (FREESIEMENS SIEMES SERVICE TOOLBOX, FREIA 15-V_KLAY) Fallas típicas (sistema de carga, sistema de control, sistema de comunicación): A56, C56, A70, A71

MOTOROLA: LIBERACIÓN POR CABLE SERIAL DE DATOS USB, SMART UNLOCKER, SMART CLIP (ATRIBUTOS) (MOTOROLA SERVICE 3.6º. PST V7.2.3) Fallas típicas (sistema de carga, sistema de control, sistema de comunicación): c115, c116, c122, c139, v171, w175, w230

P2K EASY, Test point: L6, l6i, l7, U6, V3.

V. ACTUALIZACIÓN, CONVERSIÓN A MEJORES MODELOS, SIM CARD

ACTUALIZACIÓN DE IMÁGENES, TIMBRES POLIFÓNICOS, TIMBRES MP3, VIDEOS, JUEGOS CON NOKIA PC SUITE, SIEMENS DATA SUITE, MOTOROLA MOBILE PHONE TOOLS/PST V7.2.3 SAMSUNG EASY GPRS_SETUP SONY ERICSSON MOVIL PHONE/SEND FILE

CONVERSIÓN DEL SIEMENS A56 A C56, A56 A A56I, A45 A C62 –A71

SIM CARD, PINES, FUNCIONAMIENTO, CAPACIDAD LECTOR, DESBLOQUEO PIN, DESBLOQUEO PUK, BACKUP

NIVEL II

PROFUNDIZACIÓN GAMA ALTA Y 3G

CELULARES GAMA ALTA, TÉCNICAS DE REPARACIÓN Y FALLAS TÍPICAS, DESBLOQUEO, REVIVIR CON FLASHEO

FORMAMOS LOS TÉCNICOS DEL NUEVO MILENIO

CARRERA 28 Nº 8-94 PISO 4 RICAURTE

PBX: 5611735 / móvil: 312 585 9296 - 300 564 3437

www.nuevacolombia.edu.co / admisiones@nuevacolombia.edu.co



- I. LIBERACIÓN DE BANDAS, DESBLOQUEO Y TEST – POINT, FALLAS TÍPICAS (sistema de carga, sistema de control, sistema de comunicación): MOTOROLA V3, V3i, V3X, V3XX, U3, U6, E398, E1, E2, A1200
- II. LIBERACIÓN DE BANDAS, DESBLOQUEO Y TEST POINT, FALLAS TÍPICAS (sistema de carga, sistema de control, sistema de comunicación): SONY ERICSSON W600, W300, W810, S500, W580
- III. LIBERACIÓN DE BANDA, DESBLOQUEO Y PUNTOS DE PRUEBA CON OSCILOSCOPIO, VIDEO MAS 2 HORAS FALLAS TÍPICAS (sistema de carga, sistema de control, sistema de comunicación): NOKIA 6101, 6230B, 6131B, 5200B, 5300B, N95

NIVEL III

HERRAMIENTAS PROFESIONALES Y CAJAS DE REPARACION

SMART-CLIP (MOTOROLA) **UNIVERSAL BOX** (NOKIA, SONY ERICSSON, LG, SIEMENS), **JAF** (NOKIA), **SEECCTOOLL** (Sony Ericsson), MEDIDORES DE ESPECTRO MAGNÉTICO, OSCILOSCOPIOS, GENERADORES DE ESPECTRO, CELULARES ALCATEL Y SAGEM.

- I. REGISTRO EN INTERNET, LOGIN ACCESO A NUEVAS FLASH.
- II. RECUPERACION DE CELULARES APAGADOS POR VIRUS O DESCONFIGURACION POR MAL MANEJO, APERTURA DE BANDAS(UNLOCKING), ELIMINACION DE CODIGOS DE BLOQUEO, (RESET), RESTAURACION DE OTRAS CARACTERISTICAS DEL TELEFONO.
- III. CAMBIO DE BANDAS DE FRECUENCIA
- IV. ARCHIVOS SMF, SHX, PROBLEMAS CON ZONA PDS
- V. UNIVERSAL BOX Y LOS TELÉFONOS SOPORTADOS
- VI. MODO FLASHEO Y REVIVIR TELÉFONOS APAGADOS

FORMAMOS LOS TÉCNICOS DEL NUEVO MILENIO

CARRERA 28 Nº 8-94 PISO 4 RICAURTE

PBX: 5611735 / móvil: 312 585 9296 - 300 564 3437

www.nuevacolombia.edu.co / admisiones@nuevacolombia.edu.co



VII. APLICACIONES M2M Y CONTROL REMOTO CON CELULAR, MONTAJE, CIRCUITOS PRÁCTICOS



NIVEL 4 (muy pronto!!!): celulares chinos, cajas de liberación, fallas típicas

FORMAMOS LOS TÉCNICOS DEL NUEVO MILENIO

CARRERA 28 N° 8-94 PISO 4 RICAURTE

PBX: 5611735 / móvil: 312 585 9296 - 300 564 3437

www.nuevacolombia.edu.co / admisiones@nuevacolombia.edu.co